



## Normalsaugende Kreiselpumpen **HAG CP**

### Leistungen

Die Auswahl an Pumpen dieser Baureihe zeichnet sich aus durch:

- **besonders breite und stabile Kennlinien (gutes Verhältnis zwischen maximaler und minimaler Förderhöhe)**
- **Leistungen mit hohen absoluten Werten und flachen Kurven**
- **flache Leistungsaufnahmekurven bei hohen Ausflußmengen, um die Überlastung der Motoren auch bei Dauerbetrieb zu vermeiden**
- **gute Ansaugleistungen, sowohl bei geringen als auch bei hohen Ausflußmengen.**

Kurventoleranz gemäß EN ISO 9906 Grad 3.



### Ausschreibungstext

...1.. Stk. horizontale einstufige Kreiselpumpe(n) mit einem zentrifugalen, statisch und dynamisch gewuchtetem Edelstahllaufrad zur Vermeidung von unregelmäßigen Axialschüben. Pumpengehäuse ausgeführt in GG mit Entleerungsschraube und Füllschraube. Die Pumpe ist ausgeführt mit einem direkt angeflanschten gekapselten Hochleistungsasynchronmotor, mit einer Welle aus rostfreiem Stahl, außen-belüftet, sehr leise, Bauform B5, für Dauerbetrieb geeignet (S1). **Ausführung und Sicherheitsvorschriften** gemäß EN 60 335-1 (IEC 335-1, CEI 61-150) EN 60034-1 (IEC 34-1, CEI 2-3) und CE.

### Konstruktive Merkmale

- **Saugseitendeckel** aus GG ausgeführt mit Ansaugstutzen, Abblaspfropfen und Füllschraube.
- **Laterne kombiniert mit dem vorderen Motorlagerbock** aus Edelstahl, ausgeführt mit vorderem Motorlagersitz.
- **Laufrad** Edelstahl
- **Motorwelle** rostfreier Stahl EN 10088-3-1.4104.
- **Wellenabdichtung** hochwertige Gleitringdichtung aus Keramik und Graphit
- **Motor** gekapselter Hochleistungsasynchronmotor, außenbelüftet, sehr leise, Bauform B5, für Dauerbetrieb geeignet. Drehstrommotoren müssen mit einem geeignetem Motorschutz versehen werden.
- **Schutz** IP 44
- **Isolierung** B , Klasse F über 0,75kW
- **Ausführung und Sicherheitsvorschriften** gemäß EN 60 335-1 (IEC 335-1, CEI 61-150) EN 60034-1 (IEC 34-1, CEI 2-3).

### Beispiel:

<b>Fördermedium:</b>	Wasser
<b>Temperatur:</b>	60°
<b>Saughöhe max:</b>	7m
<b>Fördermenge:</b>	<b>90 L/min</b>
<b>Förderhöhe:</b>	<b>36m</b>
<b>Motorleistung:</b>	<b>0,75kW</b>
<b>Nennspannung:</b>	400V
<b>Schutzart:</b>	IP 44
<b>Isolierklasse</b>	Klasse F
<b>Fabrikat:</b>	HAG
<b>Type:</b>	<b>CP 158</b>

## Normalsaugende Kreiselpumpen **HAG CP**

### Arbeitsweise

Die Baureihe HAG CP umfaßt Elektropumpen mit einem zentrifugalem Edelstahllaufrad. Das Edelstahllaufrad, das am Ende der Motorwelle montiert ist versetzt die Flüssigkeit mit einem minimalem hydraulischen Verlust in eine radiale Bewegung von der Mitte nach außen, wobei die Energie sowohl in Form von Druck als auch von Beschleunigung weitergegeben wird.

### Verwendung und Einbau

Die Pumpen der Baureihe CP eignen sich zum Fördern von sauberem Wasser und chemisch nicht aggressiven Flüssigkeiten. Durch die großzügige Dimensionierung und der Verwendung von ausgezeichneten Materialien sind diese Pumpen sowohl für den industriellen Gebrauch als auch für den Einsatz in der Hauswasserversorgung bzw. in der Bewässerung bestens geeignet. Die Pumpen dieser Baureihe zeichnen sich durch hohe Wirkungsgrade, Dauerlaufeignung bzw. durch große Belastbarkeit aus. Der Einbau muß in trockenen, witterungsgeschützten Räumen erfolgen.

### Dimensionen

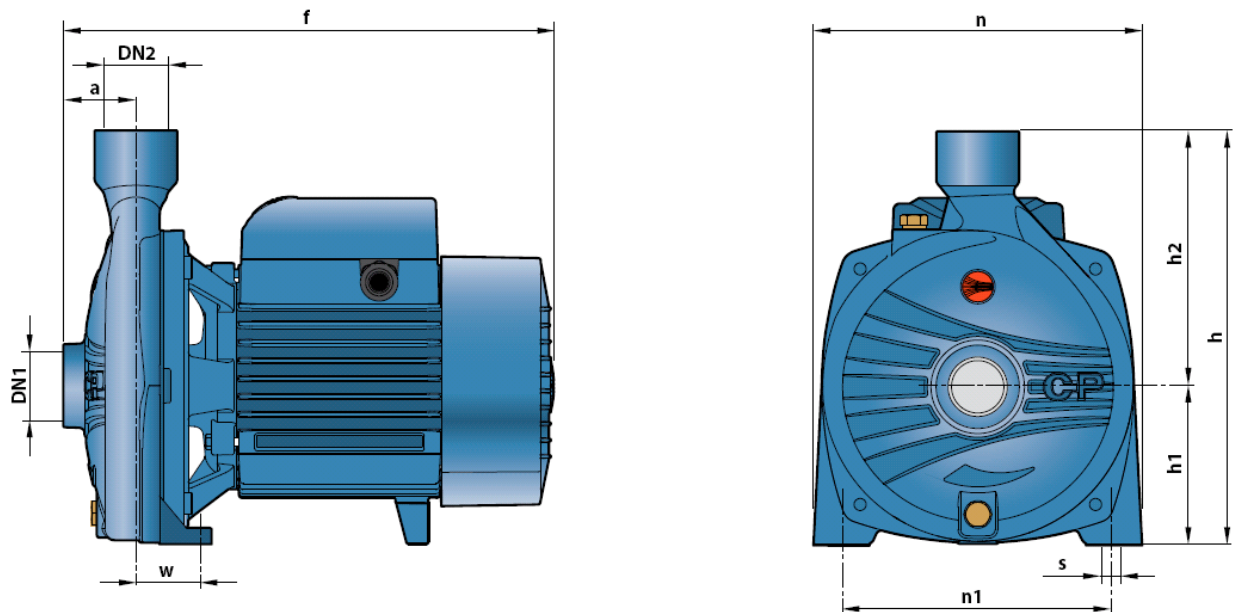

### Abmessungen und Anschlußdimensionen

Type	DN1	DN2	Dimensionen								
			a	f	h	h1	h2	n	n1	w	s
<b>CP 100</b>	1"	1"	42	253	205	82	123	165	135	41	10
<b>CP 130</b>	1"	1"	42	253	205	82	123	165	135	41	10
<b>CP 158</b>	1"	1"	42	285	240	92	148	190	160	38	10



## Normalsaugende Kreiselpumpen **HAG CP**

### Technische Daten:

*Fördermedium:* reines, nicht verschmutztes Wasser bis zu einer Temperatur von max. 60°C.  
*Umgebungstemperatur:* max. 40°C  
*Spannungsschwankung:* max. ±5%  
*Q max.:* 90 L/min  
*H max.:* 36m  
*Saughöhe:* 7m

### Konstruktionsmerkmale:

- Laufrad aus Edelstahl
- Gleitringdichtung aus Keramik und Graphit
- Motorwelle aus rostfreiem Stahl AISI 316
- Pumpengehäuse aus GG ISO 228/1

### Leistungskurven bei n= 2900 min<sup>-1</sup>

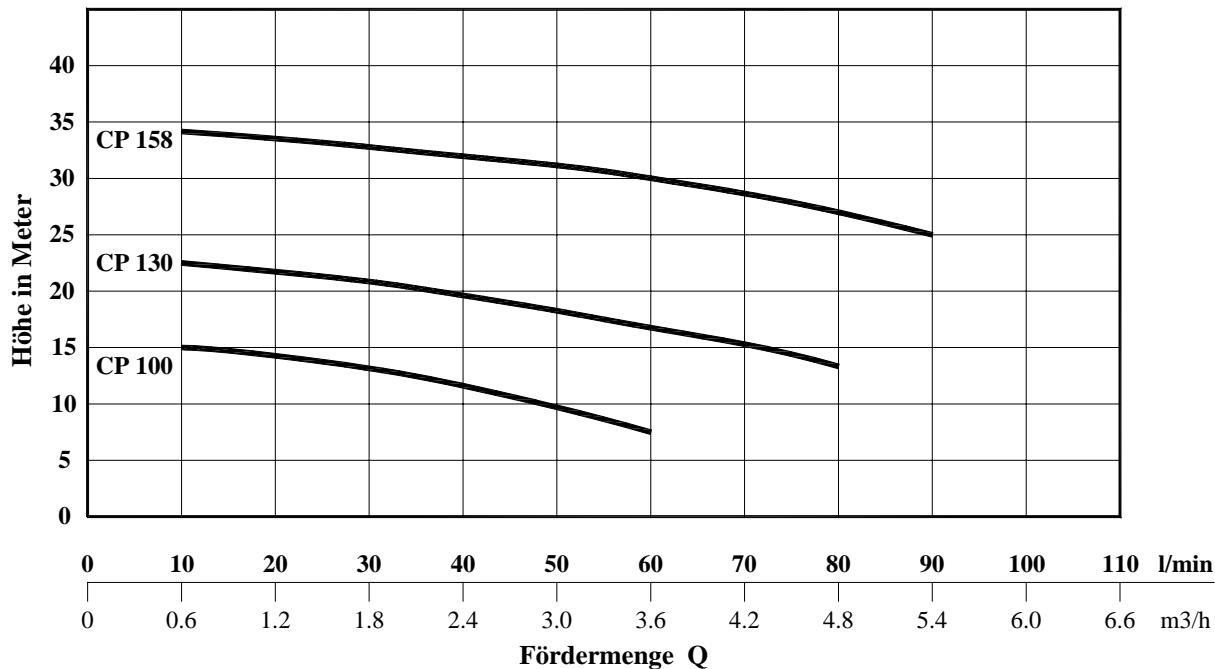

### Leistungstabelle

Typ		Leistung kW	Strom A 230V	Strom A 400V	Q m³/h	0	0,6	1,2	1,8	2,4	3,0	3,6	4,2	4,8	5,4	
230V	400V					0	10	20	30	40	50	60	70	80	90	
CPm 100		0,25	1,9		m	16	15	14	12,5	11	9	7				
CPm 130		0,37	3,2	1,2		23	22	21	20	19	18	17	15,5	14		
CPm 158	<b>CP 158</b>	0,75	6	2,5		36	34	33,5	33	32,5	31,5	30	28,5	27	25	